



YÜK GÜVENLİĞİ EKİPMANLARI

Polyester Gergi Bantları
Zincir Gergi Sistemleri
Zincir Gergi Mekanizmaları
Aksesuarlar

25 mm - Gerdirme Kayışı - 2 Parça - EN 12195-2



Art. No.	Direk çekme gücü (daN)	Dairesel çekme gücü (daN)	Gerdirme kuvveti (daN)	Bant genişliği (mm)	Uzunluk (m)
9625 05 34	300	600	30	25	4
9625 10 34	500	1000	50	25	4



Standart Bağlantılar



Ratchet (300daN için) Ratchet (500daN için) Profil kanca

Opsiyonel Bağlantı Elemanları



Kancasız (dairesel) Kancasız (dairesel) S kanca U Profil kanca Karabina kanca

35 mm - Gerdirme Kayışı - 2 Parça - EN 12195-2

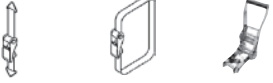

Art. No.	Direk çekme gücü (daN)	Dairesel çekme gücü (daN)	Gerdirme kuvveti (daN)	Bant genişliği (mm)	Uzunluk (mm)
9635 20 56	1000	2000	100	35	6



Standart Bağlantılar



Ratchet Profil kanca

Opsiyonel Bağlantı Elemanları



Kancasız (dairesel) U Profil kanca Karabina kanca

50 mm - Gerdirme Kayışı - 2 Parça - EN 12195-2



Art. No.	Direk çekme gücü (daN)	Dairesel çekme gücü (daN)	Gerdirme kuvveti (daN)	Bant genişliği (mm)	Uzunluk (m)
9650 40 33	2000	4000	320	50	8
9650 40 34	2000	4000	420	50	8



Standart Bağlantılar



Ratchet (420daN için) Ratchet (320daN için) Profil kanca

Opsiyonel Bağlantı Elemanları



Kancasız (dairesel) U profil kanca Karabina kanca Mandallı profil kanca Delta halka Ağır profil kanca Üçgen karabina kanca Parmak kanca

50 mm - Gerdirme Kayışı - 2 Parça - EN 12195-2

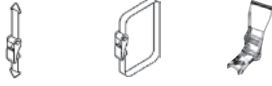

Art. No.	Direk çekme gücü (daN)	Dairesel çekme gücü (daN)	Gerdirme kuvveti (daN)	Bant genişliği (mm)	Uzunluk (m)
9650 50 34	2500	5000	450	50	8
9650 50 33	2500	5000	350	50	8

Standart Bağlantılar

Ratchet
(450daN için)Ratchet
(350daN için)

Profil kanca

Opsiyonel Bağlantı Elemanları

Kancasız
(dairesel)U profil
kancaKarabina
kancaMandallı
profil
kancaDelta
halkaAğır
profil
kancaÜçgen
karabina
kancaParmak
kanca

50 mm - Su Geçirmez Gerdirme Kayışı - 2 Parça - EN 12195-2

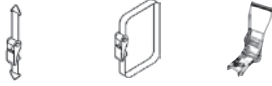

Art. No.	Direk çekme gücü (daN)	Dairesel çekme gücü (daN)	Gerdirme kuvveti (daN)	Bant genişliği (mm)	Uzunluk (m)
9650 50 32	2500	5000	350	50	8

Standart Bağlantılar



Ratchet

Profil kanca

Opsiyonel Bağlantı Elemanları



Ratchet

Ratchet

Kancasız
(dairesel)U profil
kancaKarabina
kancaDelta
HalkaMandallı
profil
kancaAğır
profil
kancaÜçgen
karabina
kancaParmak
kanca

75 mm - Gerdirme Kayışı - 2 Parça - EN 12195-2



Art. No.	Direk çekme gücü (daN)	Dairesel çekme gücü (daN)	Gerdirme kuvveti (daN)	Bant genişliği (mm)	Uzunluk (m)
9650 00 01	5000	10000	500	75	8

Standart Bağlantılar



Ratchet

Profil kanca

Opsiyonel Bağlantı Elemanları

Kancasız
(dairesel)

Delta halka

Üçgen
karabina
kanca

ZİNCİR GERGİ SİSTEMLERİ - Grade 80 (EN 12195-3)

Zincir Gergi Mekanizması - Çatal + Çatal

Art. No.	Zincir ölçüsü (mm)	Gerdirme kuvveti (daN)	Kopma yükü (daN)	Ayar aralığı (l) (min-max)	Gerdirme uzunluğu (mm)	kg %
9380 16 01	6	2200	4520	230 - 320	90	100
9380 16 02	8	4000	8040	330 - 470	140	200
9380 16 03	10	6300	12600	460 - 670	220	400
9380 16 04	13	10000	21200	520 - 770	250	670
9380 16 05	16	16000	32200	540 - 790	250	950

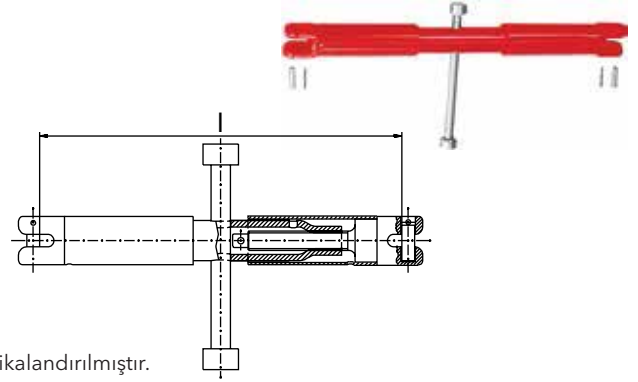

Malzeme : Yüksek mukavemetli alaşım çelik, Grade 80

Standart : DIN EN 1677-1 'e göre üretici sertifikası DIN EN 12195-3' e göre sertifikalandırılmıştır.

Zincir Gergi Mekanizması - Göz + Göz

Art. No.	Zincir ölçüsü (mm)	Gerdirme kuvveti (daN)	Kopma yükü (daN)	Ayar aralığı (min-max)	Gerdirme uzunluğu (mm)	kg %
9380 18 01	6	2200	4520	412 - 502	90	171
9380 18 02	8	4000	8040	588 - 738	150	455
9380 18 03	10	6300	12600	630 - 780	150	575
9380 18 04	13	10000	21200	722 - 872	150	858
9380 18 05	16	16000	32200	784 - 914	130	1334

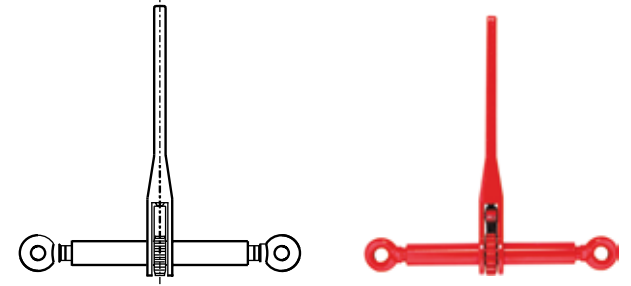

Malzeme : Yüksek mukavemetli alaşım çelik, Grade 80

Standart : DIN EN 1677-1 'e göre üretici sertifikası DIN EN 12195-3' e göre sertifikalandırılmıştır.

Zincir Gergi Mekanizması - Kanca + Kanca

Art. No.	Zincir ölçüsü (mm)	Gerdirme kuvveti (daN)	Kopma yükü (daN)	Ayar aralığı (min-max)	Gerdirme uzunluğu (mm)	kg %
9380 18 11	6	2200	4520	232 - 322	90	117
9380 18 12	8	4000	8040	360 - 510	150	340
9380 18 13	10	6300	12600	360 - 510	150	340
9380 18 14	13	10000	21200	366 - 516	150	400
9380 18 15	16	16000	32200	390 - 520	130	670

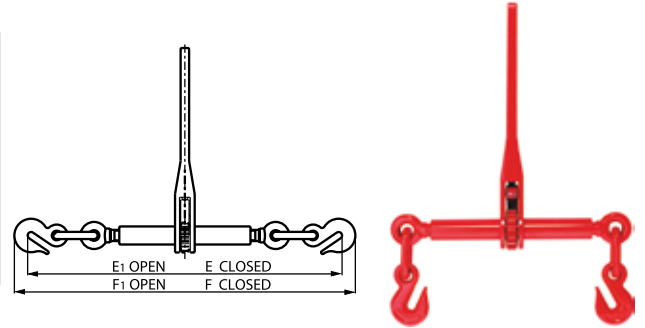

Malzeme : Yüksek mukavemetli alaşım çelik, Grade 80

Standart : DIN EN 1677-1 'e göre üretici sertifikası DIN EN 12195-3' e göre sertifikalandırılmıştır.

Zincir Gergi Sistemi

Çatal + Çatal

Art. No.	Zincir ölçüsü (mm)	Çekme gücü (daN)
9981 06 01	6-8	2200
9981 08 01	8-8	4000
9981 10 01	10-8	6300
9981 13 01	13-8	10000
9981 16 01	16-8	16000

Göz + Göz

Art. No.	Zincir ölçüsü (mm)	Çekme gücü (daN)
9985 06 01	6-8	2200
9985 08 01	8-8	4000
9985 10 01	10-8	6300
9985 13 01	13-8	10000
9985 16 01	16-8	16000

Kanca + Kanca

Art. No.	Zincir ölçüsü (mm)	Çekme gücü (daN)
9982 08 01	8-8	4000
9982 10 01	10-8	6300
9982 13 01	13-8	10000
9982 16 01	16-8	16000

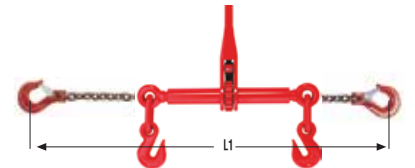
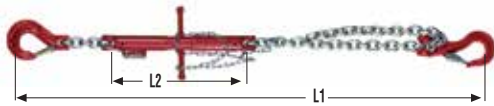

! Zincir gergi sistemlerinin standart uzunlukları, mekanizma kapalı halde iken 3.5 m'dir.
■ Diğer uzunluklar için Netmak satış ekibi ile iletişime geçiniz.

ZİNCİR GERGİ SİSTEMLERİ - Grade 100 (EN 12195-3)

Zincir Gergi Mekanizması GT

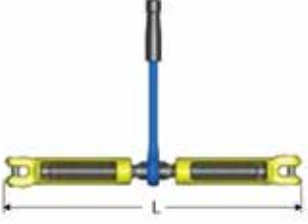

Art. No.	Model	Gerdirme kuvveti (daN)	STF (daN)	Ayar aralığı (L) (min-max)	Ağırlık (kg)
2903 84 08	GT-8-10	5000	2800	400 - 600	3.3
2903 84 10	GT-10-10	8000	2800	400 - 600	3.3

Ürün etiketi
(Gerdirme standardı, kapasite, gerdirme kuvveti, izlenebilirlik, üretici bilgileri içerir.)

GrabiQ Zincir - Grade 10



Art. No.	Model	WLL (t)	D (mm)	L (mm)	E (mm)	Gerdirme kuvveti (daN)	Ağırlık (kg)
2903 02 08	KLA-8-10	2.6	8	24	11	5000	1.4
2903 02 10	KLA-10-10	4	10	30	14	8000	2.3

Kısıltma fonksiyonu

MIG - C pimli

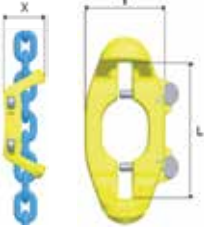

Art. No.	Model	WLL (t)	L (mm)	X (mm)	Y (mm)	Gerdirme kuvveti (daN)	Ağırlık (kg)
2903 15 81	MIG CC-8-10	2.6	95	50	60	5000	0.7
2903 15 83	MIG CC-10-10	4.0	125	70	77	8000	1.1

Sapan Kancası, EGKN (Emniyet Mandallı)

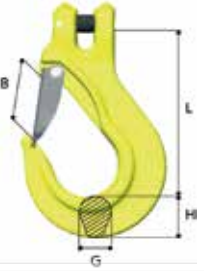

Art. No.	Model	WLL (t)	L (mm)	B (mm)	G (mm)	H (mm)	Gerdirme kuvveti (daN)	Ağırlık (kg)
2903 09 08	EGKN -8 -10	2.5	95	28	17	23	5000	0.5
2903 09 10	EGKN -10-10	4.0	121	35	23	31	8000	1.0

Güvenlik Mandallı Kanca, GBK

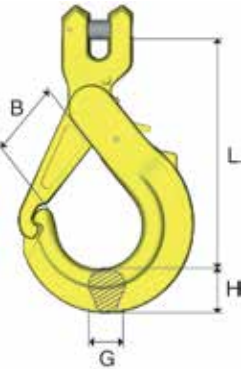

Art. No.	Model	WLL (t)	L (mm)	B (mm)	G (mm)	H (mm)	Gerdirme kuvveti (daN)	Ağırlık (kg)
2903 08 08	GBK -8 -10	2.6	119	36	20	22	5000	0.8
2903 08 10	GBK -10-10	4.0	150	47	22	29	8000	1.4



AKSESUARLAR

Netmak Kayma Önleyici Tabanlıklar

Kayma önleyici tabanlıklar yük ile araç zemini arasındaki sürtünme katsayısını yükseltir. Bu şekilde yükün kayma riski azaltılır. Güvenlik ve mukavemet artırılmış olur.

Kayma önleyici tabanlıkların kullanımı ile;

- Daha az sayıda gerdirmeye kayışı kullanımı sağlanır.
- Çapraz yük gerdirmelerinde ihtiyaç duyulan gerdirmeye kuvveti azalmış olur.
- Sürtünme katsayısı tanımlanmış olur.



Art. No.	Ölçüler (mm)	Kalınlık (mm)
9610 11 08	5000 x 250	8
9610 11 21	5000 x 125	8
9610 11 22	600 x 600	8
9610 11 07	120 x 180	8
9610 11 09	200 x 300	10
9610 11 04	1250 x 1250	4
Kağıt yükler için		
9610 11 47	600 x 150	3
9610 11 48	20000 x 150	3

KÖŞE KORUYUCULAR

Gerdirmeye kayışlarının keskin kenarlı yüklerin etkisi ile kesilmesini önlemek, ürün ömrünü uzatmak için köşe koruyucu kullanımı tavsiye edilir.

Polietilen Köşe Koruyucu



Art. No.

9600 00 14

PU Koruma Kılıfı



Art. No.

Uygun bant genişliği (mm)

9500 00 40	25
9500 00 50	35
9500 00 60	50
9500 01 00	75

NetLex Mıknatıslı - Mıknatıssız Köşe Koruyucu



Art No.	Özellik	Bant genişliği (mm)	Mıknatıs Adedi
9600 01 25	Mıknatıslı	25	2 - 8
9600 01 35	Mıknatıslı	35	2 - 8
9600 01 50	Mıknatıslı	50	2 - 8
9600 01 75	Mıknatıslı	75	2 - 8
9600 02 25	Mıknatıssız	25	-
9600 02 35	Mıknatıssız	35	-
9600 02 50	Mıknatıssız	50	-
9600 02 75	Mıknatıssız	75	-

PU Elastomer Köşe Koruyucu

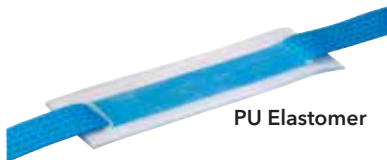

PU Elastomer

Art. No.	Uygun bant genişliği (mm)	Köşe koruyucu ebatları (mm)	Geçiş deliği ebatları (mm)
9600 00 25	25	250 x 80	35 x 10
9600 00 19	35	250 x 80	35 x 10
9600 00 18	50	300 x 100	55 x 10
9512 00 90	75	470 x 130	90 x 40

Alternatif Seçenekler

Flexoclip

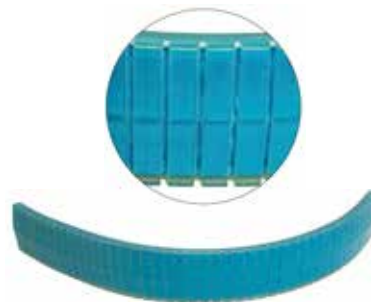

PU Sprey Kaplama

