

RH SERİSİ "YATAY SAC KAPMA APARATI"

❓alışma kapasitesi (WLL) 1500-5000 kg

Bu serilerdeki yatay sac kapma aparatları çiftler halinde tek plaka veya plaka gruplarının yatay olarak aldırılarak taşınmasında kullanılır.

RH. Bu seride, taşınan plakada iz bırakmaması için döner çelik makara bulunur.



Uygulama videosunu izle

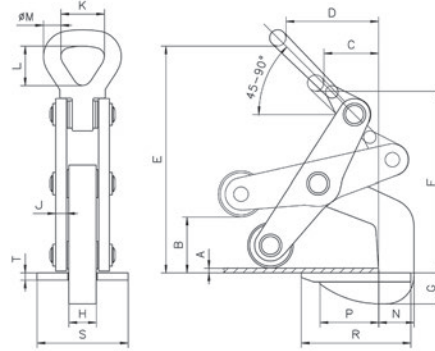

Art. No.	Model	Kapasite (kg / çift)	Sac kalınlığı (mm)	A (mm)	B (mm)	C (mm)	D (mm)	E (mm)	F (mm)	G (mm)	H (mm)	J (mm)	K (mm)	L (mm)	M (mm)	N (mm)	P (mm)	R (mm)	S (mm)	T (mm)	Ağırlık (kg / çift)
3294 10 15	RH 1500	1500	5 - 60	5	60	60	105	259	212	31	30	12	50	73	18	36	65	120	100	10	12
3294 10 25	RH 2500	2500	10 - 70	10	70	75	130	327	276	45	30	12	64	92	25	58	77	150	100	10	21
3294 10 35	RH 3500	3500	10 - 80	10	80	90	162	348	294	55	30	15	64	92	25	65	105	185	100	10	28
3294 10 50	RH 5000	5000	10 - 100	10	102	110	170	432	348	55	45	20	89	130	35	80	120	210	120	12	72