

MODÜLER TRAVERSLER

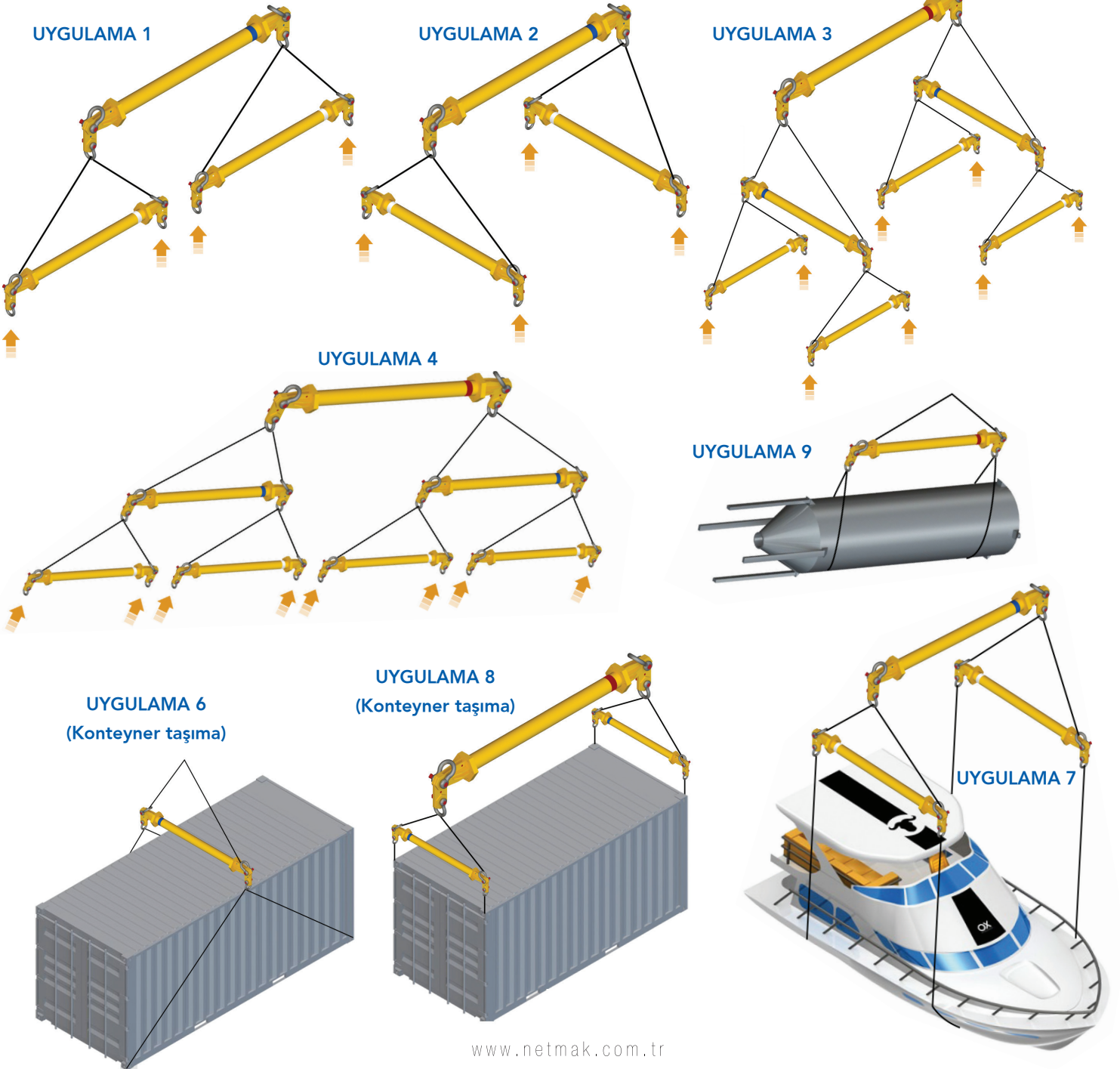

Traversinizi Kendiniz Oluşturun!

Farklı uzunluklardaki parçaları birleştirerek, değişik uygulamalar için traversinizi tasarlayabilirsiniz.



MODÜLER TRAVERSLER



MALZEME

Traverslerimizde 3.1 sertifikasına sahip yapısal çelik ve yüksek elastik limit çeliği kullanılır.

BOYA

Ürünlerimizin Sa 2.5kumlaması ISO8503-1 standartlarına göre gerçekleştirilir. Tek kat çinko fosfat epoksi primer ve 2 kat PU boya uygulanır.

AŞAĞIDA BELİRTİLEN STANDARTLAR İLE UYUMLUDUR.

Cihazlara ilişkin üye devletlerin çeşitli mevzuat yaklaşımlarına ilişkin 17 Mayıs 2006 tarihli 2006/42/CE sayılı Makine Emniyeti Yönetmeliği hükümlerine uymaktayız ve aşağıda belirtilen standartlar uyarınca üretimi gerçekleştirilmektedir:

- UNE-EN ISO 12100 - 1:2012:Cihazlara ilişkin güvenlik. Temel kavramlar, tasarımına ilişkin temel ilkeler. Bölüm 1: Temel terminoloji, yöntem bilim
- UNE-EN 13155:2004+A2:2009. Vinçler. Güvenlik, yük kaldırmak için statik ekipmanlar
- UNE-EN ISO 3834-2:2006. Metalik malzemelerin füzyon kaynağı için kalite gerekliliği. Bölüm 2: Kalite gerekliliğinin uygun düzeyde seçimine ilişkin kriter
- DNV GL-ST-0378
- DNVGL-ST-0377



MODÜLER TRAVERS PARÇALARI

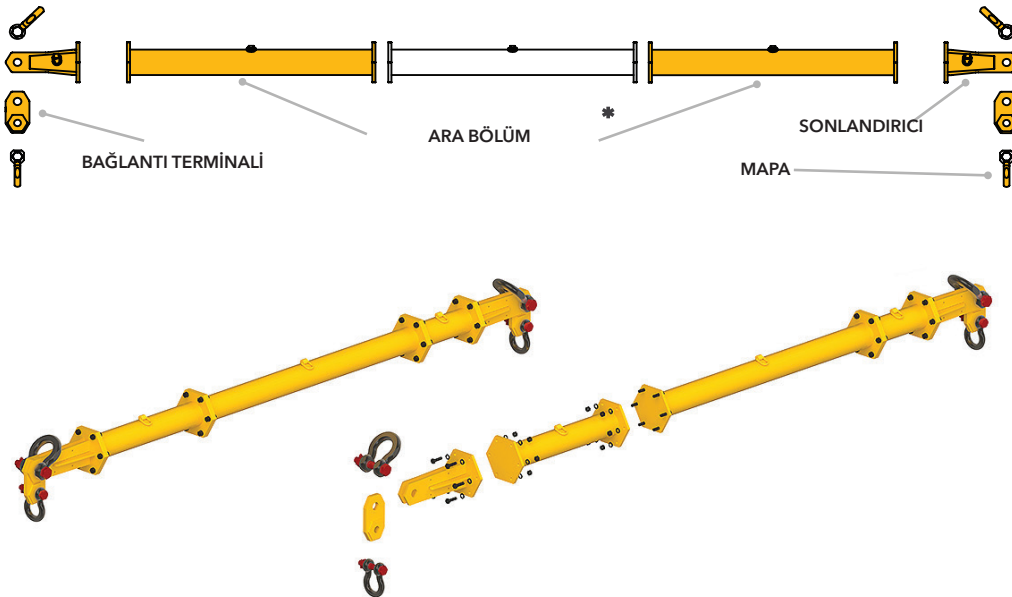

KAPASİTE TABLOLARI

Uzunluklara göre kapasiteler değişmektedir. Lütfen aşağıdaki tablolardan travers uzunluğuna göre değişen kaldırma kapasitelerini inceleyiniz.

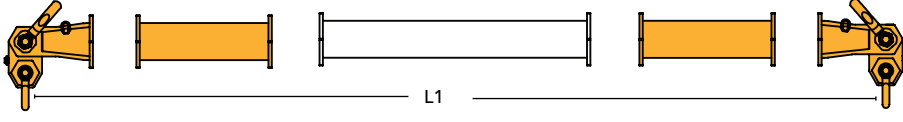

SB09 - 9 Ton

Uzunluk (m) (L1)	0.5	1	2	3	4	5
Yük 20° (ton)	9	9	9	9	9	8
Yük 30° (ton)	9	9	9	9	7.6	5.2
Yük 45° (ton)	9	9	9	7.6	4.6	3

SB17 - 17 Ton

Uzunluk (m) (L1)	0.5-4	5	6	7	8	9	10
Yük 20° (ton)	17	17	17	13	10	7.5	6.6
Yük 30° (ton)	17	17	12	8	6	4.7	4.2
Yük 45° (ton)	17	11	7	5	3.8	2.8	2.4

SB24 - 24 Ton

Uzunluk (m) (L1)	0.5-4	5	6	7	8	9	10	11	12
Yük 20° (ton)	24	24	24	24	18	15	12	9	8
Yük 30° (ton)	24	24	24	15.5	12	9.5	7.5	6	5
Yük 45° (ton)	24	18	13	9	7	5.5	4.5	3.5	3

SB34 - 34 Ton

Uzunluk (m) (L1)	1-5	6	7	8	9	10	11	12	13	14
Yük 20° (ton)	34	34	34	34	27	22	17.5	14.5	12	10
Yük 30° (ton)	34	34	33	22	17	14	11	9	7.5	6.5
Yük 45° (ton)	34	26	20	13	10	8	6.5	5.4	4.5	3.8

SB50 - 50 Ton

Uzunluk (m) (L1)	1-7	8	9	10	11	12	13	14	15	16
Yük 20° (ton)	50	50	50	50	50	46	35	27	25	22
Yük 30° (ton)	50	50	50	46	38	29	22	17	15	14
Yük 45° (ton)	50	41	33	27	22	17	13	10	9	8

SB70 - 70 Ton

Uzunluk (m) (L1)	1-9	10	11	12	13	14	15	16	17	18	19	20
Yük 20° (ton)	70	70	70	70	70	70	70	65	57	47	38	33
Yük 30° (ton)	70	70	70	70	65	57	48	41	36	29	24	21
Yük 45° (ton)	70	64	54	45	38	33	28	24	21	17	14	12

SB110 - 110 Ton

Uzunluk (m) (L1)	2-10	11	12	13	14	15	16	17	18	19	20	21	22
Yük 20° (ton)	110	110	110	110	110	110	110	110	105	92	82	70	63
Yük 30° (ton)	110	110	110	110	110	100	88	76	67	58	51	45	40
Yük 45° (ton)	110	105	91	78	67	58	51	44	39	34	30	26	23

SB110/170 - 110/170 Ton

Uzunluk (m) (L1)	2-7	8	9	10	11	12	13	14	15	16	17	18	19	20	21	22
Yük 20° (ton)	170	170	170	170	170	170	170	170	155	140	110	105	92	82	70	63
Yük 30° (ton)	170	170	170	170	170	155	135	110	100	88	76	67	58	51	45	40
Yük 45° (ton)	170	160	140	110	105	91	78	67	58	51	44	39	34	30	26	23

KALDIRMA AÇILARI

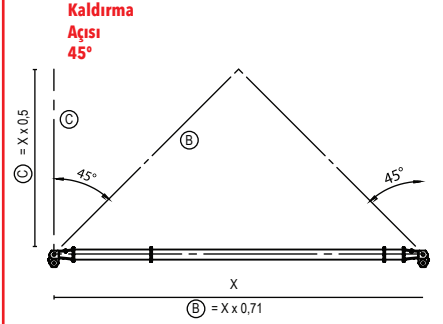
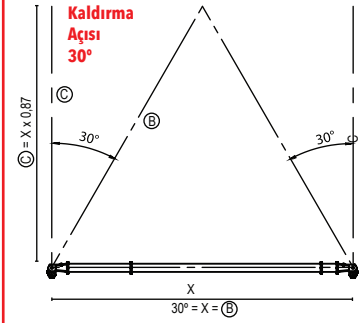
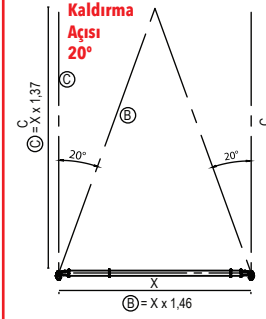

DİKKAT

Modüler travers en fazla 6 ara parçadan oluşmalıdır. 6 ara parça + 2 sonlandırıcı, toplam 8 parçayı geçmemesine özen gösteriniz. Kullanımda uzun parçaların traversin ortasında kalmasına özen gösteriniz.

KAPASİTE TABLOLARI

SB170 - 170 Ton

Uzunluk (m) (L1)	2-11	12	13	14	15	16	17	18	19	20	21	22	23	24
Yük 20° (ton)	170	170	170	170	170	170	170	170	170	170	150	140	120	108
Yük 30° (ton)	170	170	170	170	170	170	152	134	120	107	95	84	75	68
Yük 45° (ton)	170	162	144	128	112	100	88	78	70	62	55	49	44	40

SB170/250 - 170/250 Ton

Uzunluk (m) (L1)	2-8	9	10	11	12	13	14	15	16	17	18	19	20	21	22	23	24
Yük 20° (ton)	250	250	250	250	250	250	250	250	250	240	210	190	170	150	140	120	108
Yük 30° (ton)	250	250	250	250	250	240	220	190	170	152	134	120	107	95	84	75	68
Yük 45° (ton)	250	230	200	170	162	144	128	112	100	88	78	70	62	55	49	44	40

SB250 - 250 Ton

Uzunluk (m) (L1)	2-15	16	17	18	19	20	21	22	23	24	25	26
Yük 30° (ton)	250	250	250	250	250	250	230	210	190	172	155	140

SB250/400 - 250/400 Ton

Uzunluk (m) (L1)	2-9	10	11	12	13	14	15	16	17	18	19	20	21	22	23	24	25	26
Yük 20° (ton)	400	400	400	400	400	400	400	400	400	400	400	400	365	330	300	270	245	225
Yük 30° (ton)	400	400	400	400	400	400	400	385	350	310	280	250	230	210	190	172	155	140
Yük 45° (ton)	400	390	365	335	305	275	250	225	203	182	165	148	135	122	110	100	90	82

SB400 - 400 Ton

Uzunluk (m) (L1)	2-18	19	20	21	22	23	24	25	26	27	28	29	30
Yük 20° (ton)	400	400	400	400	400	400	400	400	400	400	400	378	350
Yük 30° (ton)	400	400	400	400	400	400	376	338	314	285	258	238	220
Yük 45° (ton)	400	360	325	292	262	235	218	196	182	165	150	138	128

SB400/600 - 400/600 Ton

Uzunluk (m) (L1)	2-14	15	16	17	18	19	20	21	22	23	24	25	26	27	28	29	30
Yük 20° (ton)	600	600	600	600	600	600	600	600	600	600	590	530	500	450	400	378	350
Yük 30° (ton)	600	600	600	600	600	600	560	500	450	400	376	338	314	285	258	238	220
Yük 45° (ton)	560	550	525	460	400	360	325	292	262	235	218	196	182	165	150	138	128

SB600 - 600 Ton

Uzunluk (m) (L1)	3-17	18	19	20	21	22	23	24	25	26	27	28	29	30	31	32
Yük 20° (ton)	600	600	600	600	600	600	600	600	600	600	585	535	490	452	415	380
Yük 30° (ton)	600	600	600	600	600	590	535	484	436	398	370	337	310	285	262	240
Yük 45° (ton)	560	530	487	432	385	345	310	280	252	230	214	195	180	165	152	140

SB800 - 800 Ton

Uzunluk (m) (L1)	3-19	20	21	22	23	24	25	26	27	28	29	30	31	32	33	34
Yük 20° (ton)	800	800	800	800	800	800	800	800	800	800	765	700	645	590	545	520
Yük 30° (ton)	800	800	800	800	800	800	744	655	596	535	482	440	405	370	345	328
Yük 45° (ton)	700	670	620	578	530	480	430	380	345	310	280	255	235	215	200	190

SB1350 - 1350 Ton

Uzunluk (m) (L1)	3-18	19	20	21	22	23	24	25	26	27	28	29	30	31	32	33	34	35	36
Yük 20° (ton)	1350	1350	1350	1350	1350	1350	1350	1350	1350	1350	1350	1350	1320	1205	1080	980	870	820	740
Yük 30° (ton)	1350	1350	1350	1350	1350	1350	1310	1220	1140	1050	985	915	835	760	680	620	550	510	465
Yük 45° (ton)	1120	1050	1000	940	870	820	760	710	660	610	570	530	485	440	395	360	320	300	270

9 Ton Travers

Art. No.	Açıklama	Ağır.(kg)	LxWxH (mm)
4 0009 0100	SB-09 Ara bölüm 100mm	4,4	100 x 160 x 140
4 0009 0300	SB-09 Ara bölüm 300mm	6,1	300 x 160 x 140
4 0009 0500	SB-09 Ara bölüm 500mm	7,8	500 x 160 x 140
4 0009 1000	SB-09 Ara bölüm 1000mm	12	1000 x 160 x 140
4 0009 2000	SB-09 Ara bölüm 2000mm	20,4	2000 x 160 x 140
4 0009 3000	SB-09 Ara bölüm 3000mm	28,7	3000 x 160 x 140
4 0009 0002	SB-09 Sonlandırıcı 250mm	5,2	294 x 160 x 140
4 0009 0001	SB-09 Bağlantı terminali	1,4	88 x 24 x 161
25543065	6,5 T Omega emn. som. mapa (üst)	1,8	-
25543047	4,75 T Omega emn. som. mapa (alt)	1,2	-

24 Ton Travers

Art. No.	Açıklama	Ağır.(kg)	LxWxH (mm)
4 0024 0500	SB-24 Ara bölüm 500mm	25	500 x 290 x 252
4 0024 1000	SB-24 Ara bölüm 1000mm	33,3	1000 x 290 x 252
4 0024 2000	SB-24 Ara bölüm 2000mm	50	2000 x 290 x 252
4 0024 3000	SB-24 Ara bölüm 3000mm	66,5	3000 x 290 x 252
4 0024 4000	SB-24 Ara bölüm 4000mm	83,1	4000 x 290 x 252
4 0024 0002	SB-24 Sonlandırıcı 250mm	16,4	322 x 290 x 252
4 0024 0001	SB-24 Bağlantı terminali	7,3	144 x 45 x 260
25543170	17t Omega emn. som. mapa (üst)	8,4	-
25543120	12t Omega emn. som. mapa (alt)	5	-

50 Ton Travers

Art. No.	Açıklama	Ağır.(kg)	LxWxH (mm)
4 0050 0500	SB-50 Ara bölüm 500mm	55,5	500 x 400 x 347
4 0050 1000	SB-50 Ara bölüm 1000mm	72	1000 x 400 x 347
4 0050 2000	SB-50 Ara bölüm 2000mm	105,1	2000 x 400 x 347
4 0050 3000	SB-50 Ara bölüm 3000mm	138,1	3000 x 400 x 347
4 0050 4000	SB-50 Ara bölüm 4000mm	171,2	4000 x 400 x 347
4 0050 5000	SB-50 Ara bölüm 5000mm	204,3	5000 x 400 x 347
4 0050 6000	SB-50 Ara bölüm 6000mm	237,3	6000 x 400 x 347
4 0050 0002	SB-50 Sonlandırıcı 500mm	59	596 x 400 x 347
4 0050 0001	SB-50 Bağlantı terminali	17	192 x 66 x 355
25543350	35t Omega emn. som. mapa (üst)	20	-
25543250	25t Omega emn. som. mapa (alt)	14,5	-

110 Ton Travers

Art. No.	Açıklama	Ağır.(kg)	LxWxH (mm)
4 0110 0500	SB-110 Ara bölüm 500mm	110,4	500 x 497 x 433
4 0110 1000	SB-110 Ara bölüm 1000mm	149,1	1000 x 497 x 433
4 0110 2000	SB-110 Ara bölüm 2000mm	226,5	2000 x 497 x 433
4 0110 3000	SB-110 Ara bölüm 3000mm	303,9	3000 x 497 x 433
4 0110 4000	SB-110 Ara bölüm 4000mm	381,3	4000 x 497 x 433
4 0110 5000	SB-110 Ara bölüm 5000mm	458,7	5000 x 497 x 433
4 0110 6000	SB-110 Ara bölüm 6000mm	536,1	6000 x 497 x 433
4 0110 0002	SB-110 Sonlandırıcı 1000mm	210,5	1152 x 497 x 433
4 0110 0001	SB-110 Bağlantı terminali	63,8	303 x 90 x 541
25543850	85t Omega emn. som. mapa (üst)	62	-
25543500	55t Omega emn. som. mapa (alt)	40	-

170 Ton Travers

Art. No.	Açıklama	Ağır.(kg)	LxWxH (mm)
4 0170 0500	SB-170 Ara bölüm 500mm	160,8	500 x 617 x 537
4 0170 1000	SB-170 Ara bölüm 1000mm	209,7	1000 x 617 x 537
4 0170 2000	SB-170 Ara bölüm 2000mm	307,4	2000 x 617 x 537
4 0170 3000	SB-170 Ara bölüm 3000mm	405,2	3000 x 617 x 537
4 0170 4000	SB-170 Ara bölüm 4000mm	503	4000 x 617 x 537
4 0170 5000	SB-170 Ara bölüm 5000mm	600,7	5000 x 617 x 537
4 0170 6000	SB-170 Ara bölüm 6000mm	698,5	6000 x 617 x 537
4 0170 0002	SB-170 Sonlandırıcı 1000mm	305,8	1171 x 617 x 537
4 0170 0001	SB-170 Bağlantı terminali	94	342 x 115 x 610
25543121	120t Omega emn. som. mapa (üst)	110	-
25543850	85t Omega emn. som. mapa (alt)	62	-

17 Ton Travers

Art. No.	Açıklama	Ağır.(kg)	LxWxH (mm)
4 0017 0250	SB-17 Ara bölüm 250mm	12,8	250 x 220 x 190
4 0017 0500	SB-17 Ara bölüm 500mm	16,4	500 x 220 x 190
4 0017 1000	SB-17 Ara bölüm 1000mm	23,2	1000 x 220 x 190
4 0017 2000	SB-17 Ara bölüm 2000mm	36,7	1000 x 220 x 190
4 0017 3000	SB-17 Ara bölüm 3000mm	50,1	3000 x 220 x 190
4 0017 4000	SB-17 Ara bölüm 4000mm	63,6	4000 x 220 x 190
4 0017 0002	SB-17 Sonlandırıcı 250mm	10,2	310 x 220 x 190
4 0017 0001	SB-17 Bağlantı terminali	4,1	120 x 36 x 219
25543120	12 T Omega emn. som. mapa (üst)	5	-
25543085	8,5T Omega emn. som. mapa (alt)	2,5	-

34 Ton Travers

Art. No.	Açıklama	Ağır.(kg)	LxWxH (mm)
4 0034 0500	SB-34 Ara bölüm 500mm	32,8	500 x 340 x 295
4 0034 1000	SB-34 Ara bölüm 1000mm	42,9	1000 x 340 x 295
4 0034 2000	SB-34 Ara bölüm 2000mm	63	2000 x 340 x 295
4 0034 3000	SB-34 Ara bölüm 3000mm	83,2	3000 x 340 x 295
4 0034 4000	SB-34 Ara bölüm 4000mm	103,3	4000 x 340 x 295
4 0034 0002	SB-34 Sonlandırıcı 250mm	35,6	590 x 340 x 295
4 0034 0001	SB-34 Bağlantı terminali	12,6	172 x 54 x 313
25543250	25t Omega emn. som. mapa (üst)	14,5	-
25543170	17t Omega emn. som. mapa (alt)	8,4	-

70 Ton Travers

Art. No.	Açıklama	Ağır.(kg)	LxWxH (mm)
4 0070 0500	SB-70 Ara bölüm 500mm	75,1	500 x 447 x 390
4 0070 1000	SB-70 Ara bölüm 1000mm	101,2	1000 x 447 x 390
4 0070 2000	SB-70 Ara bölüm 2000mm	153,5	2000 x 447 x 390
4 0070 3000	SB-70 Ara bölüm 3000mm	205,8	3000 x 447 x 390
4 0070 4000	SB-70 Ara bölüm 4000mm	258,1	4000 x 447 x 390
4 0070 5000	SB-70 Ara bölüm 5000mm	310,4	5000 x 447 x 390
4 0070 6000	SB-70 Ara bölüm 6000mm	362,6	6000 x 447 x 390
4 0070 0002	SB-70 Sonlandırıcı 500mm	85,7	624 x 447 x 390
4 0070 0001	SB-70 Bağlantı terminali	35,8	247 x 76 x 448
25543500	55t Omega emn. som. mapa (üst)	40	-
25543350	35t Omega emn. som. mapa (alt)	20	-

110/170 Ton Travers

Art. No.	Açıklama	Ağır.(kg)	LxWxH (mm)
4 0110 0500	SB-110 Ara bölüm 500mm	110,4	500 x 497 x 433
4 0110 1000	SB-110 Ara bölüm 1000mm	149,1	1000 x 497 x 433
4 0110 2000	SB-110 Ara bölüm 2000mm	226,5	2000 x 497 x 433
4 0110 3000	SB-110 Ara bölüm 3000mm	303,9	3000 x 497 x 433
4 0110 4000	SB-110 Ara bölüm 4000mm	381,3	4000 x 497 x 433
4 0110 5000	SB-110 Ara bölüm 5000mm	458,7	5000 x 497 x 433
4 0110 6000	SB-110 Ara bölüm 6000mm	536,1	6000 x 497 x 433
4 0110 1702	SB-110/170 Sonlandırıcı 1000mm	263	1171 x 497 x 433
4 0170 0001	SB-170 Bağlantı terminali	94	342 x 115 x 610
25543121	120t Omega emn. som. mapa (üst)	110	-
25543850	85t Omega emn. som. mapa (alt)	62	-

170/250 Ton Travers

Art. No.	Açıklama	Ağır.(kg)	LxWxH (mm)
4 0170 0500	SB-170 Ara bölüm 500mm	160,8	500 x 617 x 537
4 0170 1000	SB-170 Ara bölüm 1000mm	209,7	1000 x 617 x 537
4 0170 2000	SB-170 Ara bölüm 2000mm	307,4	2000 x 617 x 537
4 0170 3000	SB-170 Ara bölüm 3000mm	405,2	3000 x 617 x 537
4 0170 4000	SB-170 Ara bölüm 4000mm	503	4000 x 617 x 537
4 0170 5000	SB-170 Ara bölüm 5000mm	600,7	5000 x 617 x 537
4 0170 6000	SB-170 Ara bölüm 6000mm	698,5	6000 x 617 x 537
4 0170 2502	SB-170/250 Sonlandırıcı 1000mm	360	1198 x 617 x 537
4 0250 0001	SB-250 Bağlantı terminali	135,5	395 x 115 x 725
25544201	200t Omega emn. som. mapa (üst)	183	-
25544125	125t Omega emn. som. mapa (alt)	84	-

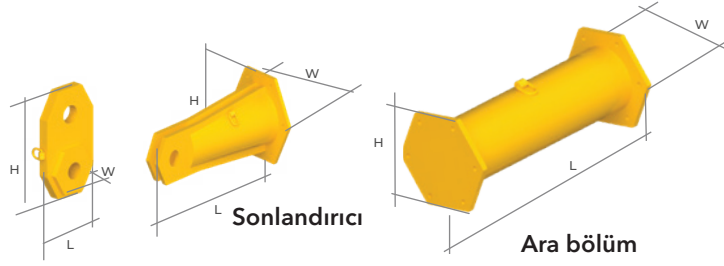

Bağlantı terminali

250/400Ton Travers

Art. No.	Açıklama	Ağır.(kg)	LxWxH (mm)
4 0250 0500	SB-250 Ara bölüm 500mm	276,6	500 x 772 x 672
4 0250 1000	SB-250 Ara bölüm 1000mm	353	1000 x 772 x 672
4 0250 2000	SB-250 Ara bölüm 2000mm	505,7	2000 x 772 x 672
4 0250 3000	SB-250 Ara bölüm 3000mm	658,4	3000 x 772 x 672
4 0250 4000	SB-250 Ara bölüm 4000mm	811,2	4000 x 772 x 672
4 0250 5000	SB-250 Ara bölüm 5000mm	964	5000 x 772 x 672
4 0250 6000	SB-250 Ara bölüm 6000mm	1116,7	6000 x 772 x 672
4 0250 4002	SB-250/400 Sonlandırıcı 1000mm	578	1254 x 772 x 672
4 0400 0001	SB-400 Bağlantı terminali	250	508 x 140 x 906
	300t Ağır tonaj çelik halat mapası (üst)	362	-
25544201	200t Ağır tonaj çelik halat mapası (alt)	183	-

400/600 Ton Travers

Art. No.	Açıklama	Ağır.(kg)	LxWxH (mm)
4 0400 0500	SB-400 Ara bölüm 500mm	452,9	500 x 937 x 814
4 0400 1000	SB-400 Ara bölüm 1000mm	570	1000 x 937 x 814
4 0400 2000	SB-400 Ara bölüm 2000mm	804,5	2000 x 937 x 814
4 0400 3000	SB-400 Ara bölüm 3000mm	1038,8	3000 x 937 x 814
4 0400 4000	SB-400 Ara bölüm 4000mm	1273,2	4000 x 937 x 814
4 0400 5000	SB-400 Ara bölüm 5000mm	1507,6	5000 x 937 x 814
4 0400 6000	SB-400 Ara bölüm 6000mm	1742	6000 x 937 x 814
4 0400 6002	SB-400/600 Sonlandırıcı 1000mm	820	1285 x 937 x 814
4 0600 0001	SB-600 Bağlantı terminali	392	571 x 170 x 1020
	400t Ağır tonaj çelik halat mapası (üst)	635	-
	300t Ağır tonaj çelik halat mapası (alt)	362	-

800 Ton Travers

Art. No.	Açıklama	Ağır.(kg)	LxWxH (mm)
4 0800 0500	SB-800 Ara bölüm 500mm	721	500 x 1077 x 936
4 0800 1000	SB-800 Ara bölüm 1000mm	891,5	1000 x 1077 x 936
4 0800 2000	SB-800 Ara bölüm 2000mm	1232,3	2000 x 1077 x 936
4 0800 3000	SB-800 Ara bölüm 3000mm	1573	3000 x 1077 x 936
4 0800 4000	SB-800 Ara bölüm 4000mm	1914	4000 x 1077 x 936
4 0800 5000	SB-800 Ara bölüm 5000mm	2254,8	5000 x 1077 x 936
4 0800 6000	SB-800 Ara bölüm 6000mm	2595,6	6000 x 1077 x 936
4 0800 0002	SB-800 Sonlandırıcı 1500mm	1593,5	1770 x 1077 x 936
4 0800 0001	SB-800 Bağlantı terminali	577	637 x 210 x 1140
	500t Ağır tonaj çelik halat mapası (üst)	803	-
	400t Ağır tonaj çelik halat mapası (alt)	635	-

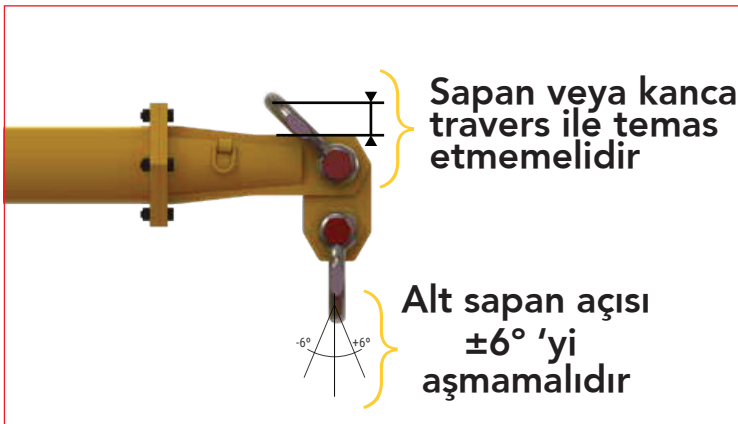

250 Ton Travers

Art. No.	Açıklama	Ağır.(kg)	LxWxH (mm)
4 0250 0500	SB-250 Ara bölüm 500mm	276,6	500 x 772 x 672
4 0250 1000	SB-250 Ara bölüm 1000mm	353	1000 x 772 x 672
4 0250 2000	SB-250 Ara bölüm 2000mm	505,7	2000 x 772 x 672
4 0250 3000	SB-250 Ara bölüm 3000mm	658,4	3000 x 772 x 672
4 0250 4000	SB-250 Ara bölüm 4000mm	811,2	4000 x 772 x 672
4 0250 5000	SB-250 Ara bölüm 5000mm	964	5000 x 772 x 672
4 0250 6000	SB-250 Ara bölüm 6000mm	1116,7	6000 x 772 x 672
4 0250 0002	SB-250 Sonlandırıcı 1000mm	435	1200 x 772 x 672
4 0250 0001	SB-250 Bağlantı terminali	135,5	395 x 115 x 725
25544201	200t Ağır tonaj çelik halat mapası (üst)	183	-
25544125	125t Ağır tonaj çelik halat mapası (alt)	84	-

400 Ton Travers

Art. No.	Açıklama	Ağır.(kg)	LxWxH (mm)
4 0400 0500	SB-400 Ara bölüm 500mm	452,9	500 x 937 x 814
4 0400 1000	SB-400 Ara bölüm 1000mm	570	1000 x 937 x 814
4 0400 2000	SB-400 Ara bölüm 2000mm	804,5	2000 x 937 x 814
4 0400 3000	SB-400 Ara bölüm 3000mm	1038,8	3000 x 937 x 814
4 0400 4000	SB-400 Ara bölüm 4000mm	1273,2	4000 x 937 x 814
4 0400 5000	SB-400 Ara bölüm 5000mm	1507,6	5000 x 937 x 814
4 0400 6000	SB-400 Ara bölüm 6000mm	1742	6000 x 937 x 814
4 0400 0002	SB-400 Sonlandırıcı 1000mm	696	1254 x 937 x 814
4 0400 0001	SB-400 Bağlantı terminali	250	508 x 140 x 906
	300t Ağır tonaj çelik halat mapası (üst)	362	-
25544201	200t Ağır tonaj çelik halat mapası (alt)	183	-

600 Ton Travers

Art. No.	Açıklama	Ağır.(kg)	LxWxH (mm)
4 0600 0500	SB-600 Ara bölüm 500mm	512	500 x 947 x 825
4 0600 1000	SB-600 Ara bölüm 1000mm	639,1	1000 x 947 x 825
4 0600 2000	SB-600 Ara bölüm 2000mm	893,4	2000 x 947 x 825
4 0600 3000	SB-600 Ara bölüm 3000mm	1147,7	3000 x 947 x 825
4 0600 4000	SB-600 Ara bölüm 4000mm	1401,9	4000 x 947 x 825
4 0600 5000	SB-600 Ara bölüm 5000mm	1656,2	5000 x 947 x 825
4 0600 6000	SB-600 Ara bölüm 6000mm	1910,5	6000 x 947 x 825
4 0600 0002	SB-600 Sonlandırıcı 1500mm	1217	1785 x 947 x 825
4 0600 0001	SB-600 Bağlantı terminali	392	571 x 170 x 1020
	400t Ağır tonaj çelik halat mapası (üst)	635	-
	300t Ağır tonaj çelik halat mapası (alt)	362	-

1350 Ton Travers

Art. No.	Açıklama	Ağır.(kg)	LxWxH (mm)
4 1350 0500	SB-1350 Ara bölüm 500mm	974,8	500 x 1207 x 1048
4 1350 1000	SB-1350 Ara bölüm 1000mm	1189,3	1000 x 1207 x 1048
4 1350 2000	SB-1350 Ara bölüm 2000mm	1618,4	2000 x 1207 x 1048
4 1350 3000	SB-1350 Ara bölüm 3000mm	2047,4	3000 x 1207 x 1048
4 1350 4000	SB-1350 Ara bölüm 4000mm	2476,5	4000 x 1207 x 1048
4 1350 5000	SB-1350 Ara bölüm 5000mm	2905,5	5000 x 1207 x 1048
4 1350 6000	SB-1350 Ara bölüm 6000mm	3334,6	6000 x 1207 x 1048
4 1350 0002	SB-1350 Sonlandırıcı 1500mm	2210	1915 x 1207 x 1048
4 1350 0001	SB-1350 Bağlantı terminali	1343	830 x 270 x 1480
	500t Ağır tonaj çelik halat mapası (üst)	1400	-
	400t Ağır tonaj çelik halat mapası (alt)	1350	-

