

Kaynaklı Kanca, UKN Grade 8

Orijinal ekskavatör kancası

Ekskavatörler çoğu şantiyede sıklıkla buldukları için genellikle malzeme taşıma ve kaldırma için kullanılır. Bununla birlikte, arma dişlileri genellikle kepçenin dişlerine veya doğrudan ekskavatör koluna yanlış takılır, bu da kazalara neden olabilecek tehlikeli bir uygulamadır.

1975 yılında Gunnebo Industries, ekskavatörü bir kaldırma vincine dönüştüren bir çözüm olan UKN kancasını geliştirdi. UKN kancası, 40 yılı aşkın bir süredir, satış sonrası ürün olarak veya doğrudan üretici tarafından ekskavatörlere ve diğer uygulamalara takılmıştır. Bugün UKN, önde gelen uluslararası ekskavatör üreticileri için tercih edilen kanca modelidir.

Kalite önceliğimizdir

- Dövme alaşımli çelik
- Sertleştirilmiş ve temperlenmiş

İşaretler

- Menşei ülke
- İzlenebilirlik kodu
- Model ve boyut

Ağır hizmet tipi mandal

- Kolay kullanım için yaylı kilit mandalı.
- Sertleştirilmiş ve temperlenmiş

Kaynak için kullanım

- Kaynak için hazırlanan alt taban plakası

% 100 Dayanıklılık testi

- Her kanca 3 x WLL ile test edilmiştir.

Yüksek dayanıklılık

- Dayanıklılık zorlaması
- 5: 1 güvenlik faktörü ile derecelendirilmiştir.

Pim ve Yay

- Yay koruması
- Temperlenmiş menteşe pimi
- Paslanmaz çelik yay

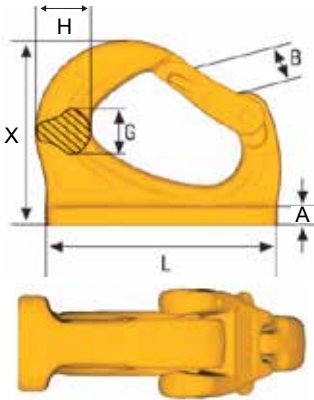

Art.No.	Model	WLL (ton)	B (mm)	G (mm)	H (mm)	K (mm)	L (mm)	A (mm)	X (mm)	Ağırlık (kg)
2913 00 12	UKN-0,75*	0.75	20	13	20	19	81.5	5	56	0.2
2913 00 20	UKN-1*	1.0	27	17	25	25	95	6	72	0.6
2913 00 40	UKN-2*	2.0	33	20	30	30	114	8	86	0.9
2913 00 50	UKN-3	3.0	30	23	32	35	132	10	105	1.3
2913 00 80	UKN-4	4.0	30	29	38	42	140	11	114	2.0
2913 01 20	UKN-5	5.0	34	30	47	45	165	12	131	3.2
2913 01 40	UKN-8	8.0	34	40	51	50	172	13	133	3.6
2913 01 60	UKN-10	10.0	47	43	58	55	220	14	170	8.2
2913 01 80	UKN-15	15.0	55	50	67	60	240	15	188	9.8
2913 02 00	UKN-20	20.0	65	60	85	60	275	15	207	12.4

Ekskavatör ya da benzeri makinalara kaynak ile montaj yapılırsa WLL düşürülmelidir. Lütfen konu ile ilgili NETMAK Limited ile iletişime geçiniz. *Kaynak bölgesi hafif bükülmüş. ** Güvenlik faktörü 5:1