

HG SERİSİ "DİKEY SAC KAPMA APARATI"

Maksimum
sertliğe sahip
yüzeyler için



HG serisi yüksek tutma kuvveti uyguladığı için sertliği HRC 40/brinell 375'e kadar olan plakaların taşınmasında kullanılır. Emniyetli kilit yayı, tırnak nesini kilitleyerek, yüksek halde iken dahi nesnin aşınmasına engel olur.

Sağ kapma modellerimiz parça değişimi kolay ve servis dostu olarak tasarlanmıştır.

Tamir ve bakım işlemleri yetkili servis tarafından yapılmalıdır.

Plaka tam derinlikte
ve aparat kilitli
durumda

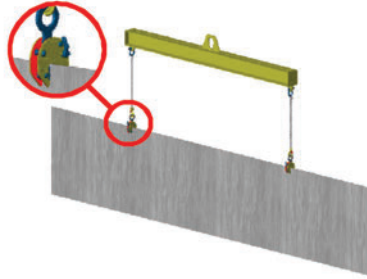

Uzun plakaları kaldırmak için iki aparat ve bir travers kullanılmalıdır.

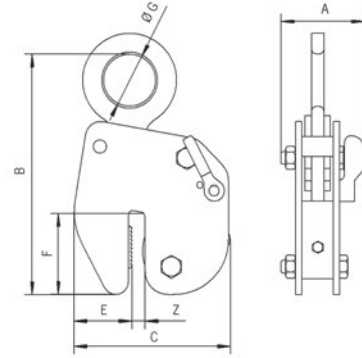

Paslanmaz çelik ve sert malzemelerde - sert ve ince malzemelerde max. performans gösterir.

Art. No.	Model	Kapasite (kg / adet)	Sac kalınlığı (mm)	A (mm)	B (mm)	C (mm)	D (mm)	E (mm)	F (mm)	G (mm)	Ağırlık (kg / adet)
3293 00 05	HG 500	25 - 500	0 - 10	42	230	148	10	55	79	50	5