

AĞIR YÜK TAŞIMA ARABALARI

Hidrolik Krikolar
Yük Taşıma Arabaları
Tandem Yük Taşıma Arabaları
Döner Tablalı Yük Taşıma Arabaları
Uzaktan Kumandalı Yük Taşıma Arabaları
Aksesuarlar

HİDROLİK TIRNAKLI KRİKOLAR

V5+ V10+ V15+ V20

Geliştirilmiş tek el kontrollü hassas döküm emniyet tırnağı. Kolay kullanım. Malzeme "kalıp" içinde maksimum kırılma emniyetini ve dayanıklılığı garanti eder. Yıllarca kullanıldığı halde sarma sorunu yaşanmaz. Tırnak ve üst plaka üzerinde kaymayı engelleyen emniyet dayanakları.

Döküm tırnağına 3 yıl garanti veriyoruz!

Yekpare dökme demir emniyet tırnağı, yükün kayması engelleyecek şekilde tasarlanmıştır. Çok yüksek emniyet kat sayısına sahiptir.



V5



V10



V15



V20

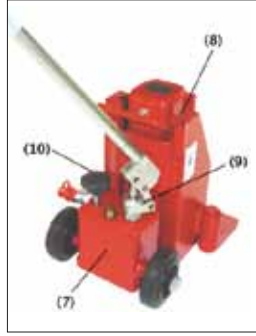

- 15 mm yüksekliğe sahip kaymaz yüzeyli emniyetli yük tırnağı
- İki farklı zemin mesafeleri için yükseklik ayarlamalı tırnak.
- Döner kriko ayakları
- Kriko üzerinde tam yük kapasitesi
- İki veya daha fazla krikonun uzaktan kumandasına olanak sağlayan pompa bağlantı noktası
- Taşıma kolu
- Aşırı yük koruması için dahili emniyet vanası
- Hatasız kaldırma indirme ve uzun ömür için hassas kılavuz yolları
- Fır döndü soketli pompa kolu
- Yükün hassas ve kusursuz indirilmesini sağlayan indirme vanası

Bütün krikolar ek ücret karşılığında nikel kaplanmış olarak teslim edilebilir.

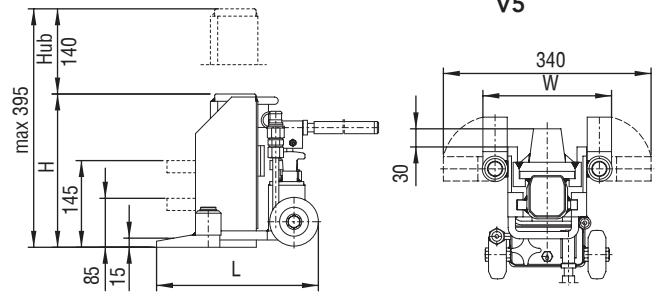

MODEL	V5	V10	V15	V20	
Art No.	6100 05 00	6100 10 00	6101 50 00	6102 00 00	
Kapasite	50 (5)	100 (10)	150 (15)	200 (20)	kN (t)
Çalışma basıncı	520	520	520	520	bar
Minimum yükleme yüksekliği (tırnak)	15	20	25	30	mm
Kaldırma yüksekliği	140	160	160	160	mm
Tırnak ayar aralığı	3 x	4 x	4 x	3 x	
Üst plaka yükleme yüksekliği	252	310	318	325	mm
Ölçüler (L x W x H)	285 x 235 x 252	357 x 260 x 310	399 x 320 x 318	425 x 326 x 325	mm
Ağırlık (yağ dahil)	21	32	53	72	kg

V5-EX, V10-EX, V30-EX, V5K-EX, V10K-EX

Erişilmesi güç olan yükler için veya doğrudan yük üzerinde çalışmanın pratik olmadığı durumlarda, manuel hidrolik pompa ile çalışan EX krikosunu öneriyoruz. V5-EX modelleri tek el kontrollü döküm emniyet tırnağı ile donatılmıştır.



MODEL	V5-EX	V10-EX	V30-EX	V5K-EX*	V10K-EX*	V10K	
Art No.	6110 05 00	6110 10 00	6110 30 00	6110 05 01	6110 10 11	6110 10 13	
Kapasite	50 (5)	100 (10)	300 (30)	50 (5)	100 (10)	100 (10)	kN (t)
Çalışma basıncı	520	520	430	520	520	520	bar
Minimum yükleme yüksekliği (tırnak)	15	20	40	15	20	20	mm
Kaldırma yüksekliği	140	160	156	105	110	130	mm
Maks. kaldırma yük.(tırnak1/tırnak2)	-	-	-	120 / 200	130 / 220	-	mm
Tırnak ayar aralığı	3x	4 x	2 x	-	-	-	
Üst plaka yükleme yüksekliği	252	310	330	190	211	250	mm
Ölçüler (L x W x H)	227 x 212 x 252	280 x 237 x 310	468 x 400 x 330	210 x 215 x 190	280 x 287 x 211	339 x 237 x 250	mm
Ağırlık (yağ dahil)	17	27	105	12	25g	28	kg

*1 adet arka ve 1 adet ön tarafta olmak üzere 2 adet tırnak mevcuttur.

G5 + G10 + U6

Forkliftler, diğer iş makineleri, tekstil makineleri veya benzer ekipmanların bakım, onarım için özel olarak geliştirilmiştir.

- Dayanıklı tasarım
- Entegre ayakları ile çok iyi denge sağlanmıştır.
- Uzun tırnaklar yükün kaymasını engelleyecek şekilde yivli yapıdadır.



Yatay ve dikey konumda çalışabilen çok amaçlı krikosunu yatay pozisyonda kullanıldığında özel tasarımı sayesinde eğilme yapmaz.

MODEL	G5	G10*	U6**	
Art No.	6110 05 02	6110 05 03	6110 10 01	
Kapasite	50 (5)	100 (10)	60 (6)	kN (t)
Çalışma basıncı	520	520	640	bar
Minimum yükleme yüksekliği (tırnak)	30	35	18	mm
Kaldırma yüksekliği	140	140	115	mm
Tırnak ayar aralığı	3 x	3x	-	
Üst plaka yükleme yüksekliği	265	318	265	mm
Ölçüler (L x W x H)	397 x 255 x 265	461 x 280 x 318	306 x 146 x 265	mm
Ağırlık (yağ dahil)	30	57	15 kg	kg

*10 Ton yükleme kapasiteli G10 modeli talep üzerine üretilebilir.

**Yatay ve dikey pozisyonda kullanılabilir.

POMPALAR

PV, PE, PE2, PE4



PV

El pompası ile birlikte 2x2m hidrolik hortum ve bağlantıları bulunur. K kapatma vanası, gösterge, ilave hortum opsiyoneldir.



PE

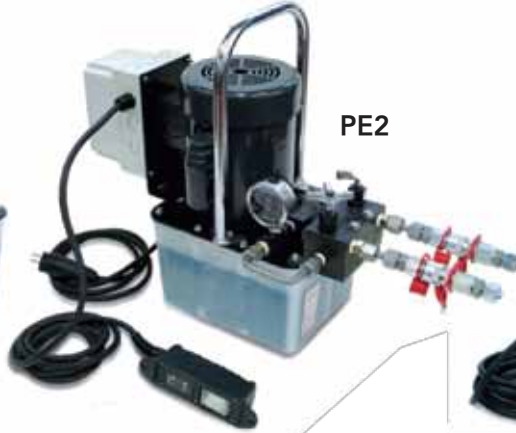

PE2



PE4

Model PE : Standart versiyonda gösterge, tek tesirli silindirler için 2/2 yön kontrol vanası, 2x3 m hidrolik hortumlar ve hortumun iki ucunda dışı bağlantı kaplinleri ile bağlantı ekipmanları vardır.

Model PE2 : PE'de olan özellikler geçerli olup erkek bağlantı rakorları ve iki adet iğne vananın bulunduğu çift yollu manifold ilave edilmiştir.

Model PE4 : PE2'de olan özellikler geçerli olup 4x3 m hidrolik hortum ve dört yollu manifold ilave edilmiştir.

MODEL	PV	PE	PE2	PE4
Art No.	6103 00 45	6103 00 48	6103 00 49	6103 00 50
Çalışma basıncı	520 bar	520 bar	520 bar	520 bar
Birinci kademe akış değeri	42 cm ³ / 30 bar	2.5 lt / dk	2.5 lt / dk	2.5 lt / dk
İkinci kademe akış değeri	2.6 cm ³ / 520 bar	0.3 lt / dk	0.3 lt / dk	0.3 lt / dk
Kullanılabilir tank kapasitesi	2.25 lt	4.8 lt	4.8 lt	4.8 lt
Hortum (3m) ve kaplinleri	2	2	2	4
Elektrik bağlantısı	-	230 V / 50 Hz	230 V / 50 Hz	230 V / 50 Hz
Ölçüler (L x W x H)	465 x 143 x 175 mm	450 x 310 x 495 mm	650 x 310 x 495 mm	650 x 310 x 495 mm
Ağırlık (yağ dahil)	12 kg	30 kg	35 kg	44 kg
Kullanılabilecek GKS krikolar	2xV5,V5-EX,V5K-EX, V10-EX, V15, V20,1xV30-EX	Max 2xV5,V5-EX, V5K-EX, G5,V10, V10-EX,V10K,V10K-EX, V15, V20,V30-EX	Max 2xV5,V5-EX, V5K-EX, G5,V10, V10-EX,V10K,V10K-EX, V15, V20,V30-EX	Max 4xV5,V5-EX, V5K-EX,G5,V10, V10-EX,V10K,V10K-EX, V15,V20,2xV30-EX

YÜK TA İMA ARABALARI

F3 + L3+ F6+ L6 +

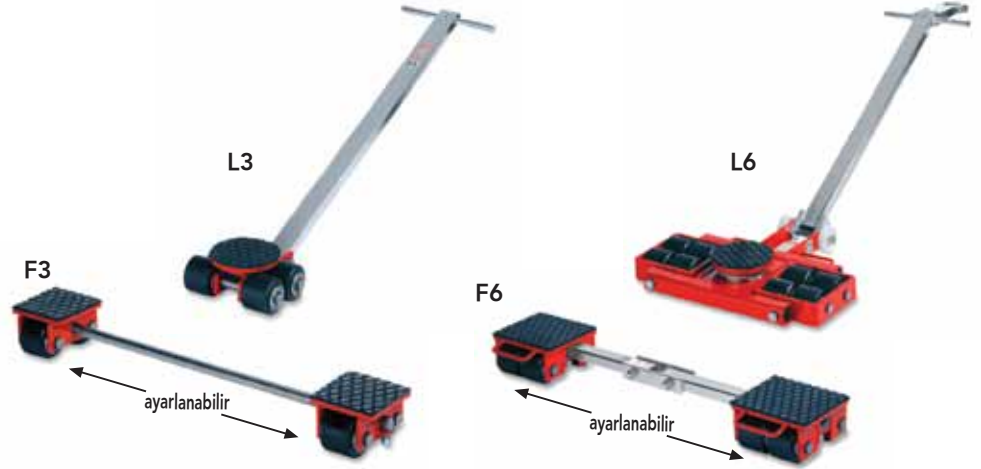
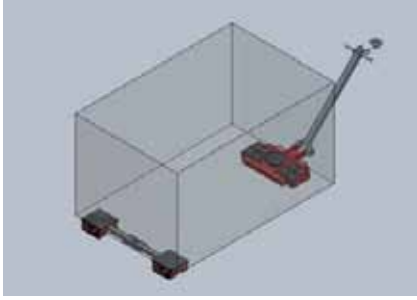

MODEL	F3	L3	F6	L6	
Art No.	6110 00 30	6110 00 31	6110 00 60	6110 00 61	
Kapasite	30 (3)	30 (3)	60 (6)	60 (6)	kN (t)
Yükleme yüksekliği / teker sayısı (85 x 85 mm)	110 / 4	110 / 4	110 / 8	110 / 8	mm
Kaset temas yüzeyi	150 x 150	-	220 x 220	-	mm
Ayarlanabilir bağlantı çubuğu	300 - 1000	-	640 - 1030	-	mm
Ø170 mm rulmanlı döner tabla yönlendirme açısı	-	± 90	-	± 90	°
Yönlendirme kolu	-	950	-	1080	mm
Ölçüler (L x W)	-	270 x 230	-	610 x 520	mm
Ağırlık	15	12	30	41	kg
Toplam kapasite F3+L3/F6+L6/F9+L9	60 (6)		120 (12)		kN (t)

F9 + L9+ F12+ L12 + F18+ L18

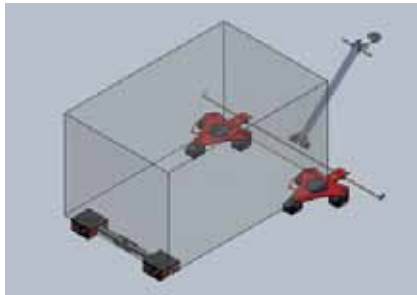

T6/T12, RL2 / RL4 / RL6 ile kombine edilebilirler.

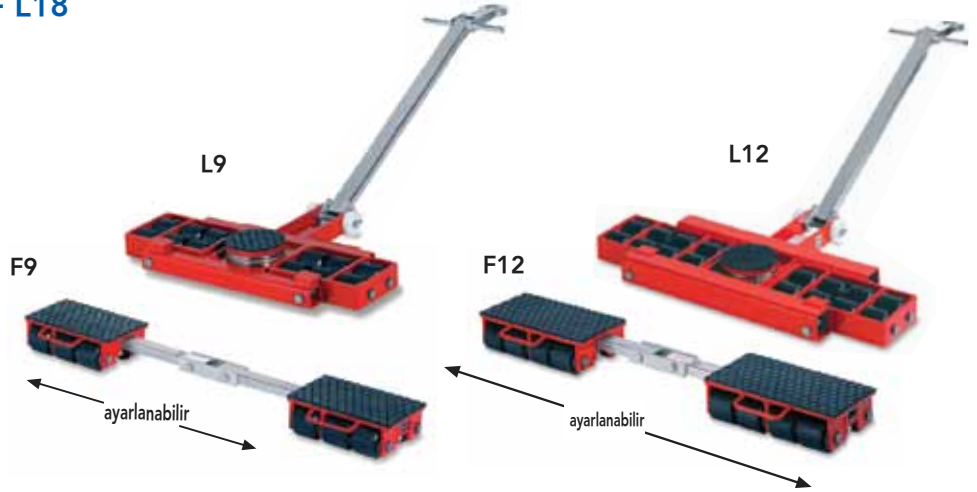

MODEL	F9	L9	F12	L12	F18	L18	
Art No.	6110 00 90	6110 00 91	6110 01 20	6110 01 21	6110 01 80	6110 01 81	
Kapasite	90 (9)	90 (9)	120 (12)	120 (12)	180 (18)	180 (18)	kN (t)
Yükleme yüksekliği / teker sayısı (85 x 85 mm)	110 / 12	110 / 12	110 / 16	110 / 16	110 / 16	110 / 16	mm
Kaset temas yüzeyi	320 x 200	-	200 x 407	-	200 x 407	-	mm
Ayarlanabilir bağlantı çubuğu	840 - 1230	-	1014 - 1430	-	1014 - 1430	-	mm
Ø170 mm rulmanlı döner tabla yönlendirme açısı	-	± 90	-	± 90	-	± 90	°
Yönlendirme kolu	-	1080	-	1080	-	1080	mm
Ölçüler (L x W)	-	840 x 583	-	1030 x 620	-	1030 x 620	mm
Ağırlık	43	59	52	80	55	82	kg
Toplam kapasite F3+L3/F6+L6/F9+L9	180 (18)		240 (24)		360 (36)		kN (t)

F20 + L20 + F30 + L30

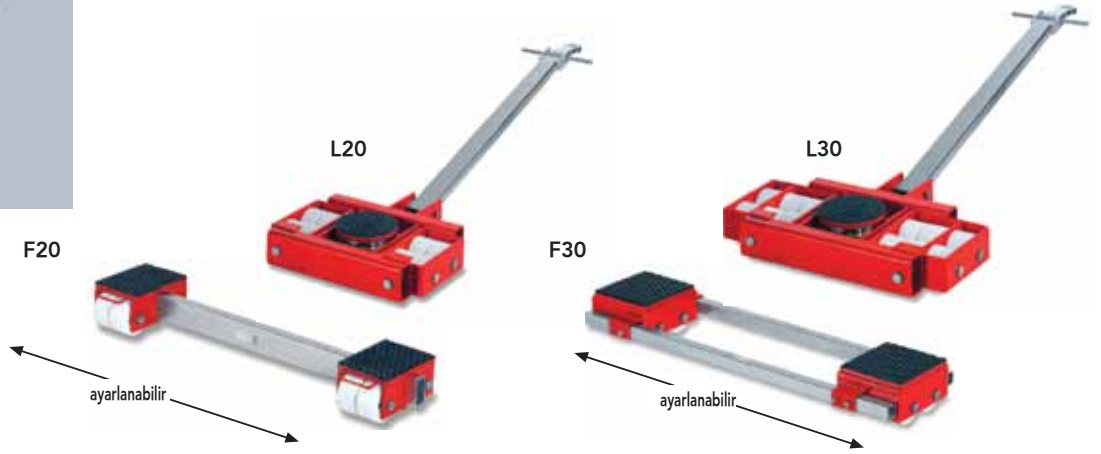

Yükleme yüksekliğine bağlı olarak F/L20'den F/L60'a kadar tüm taşıma arabaları değişebilir. Stabilitiyi arttırmak için F30 ve üzerindeki modellerde 2 adet bağlantı çubuğu konulabilmektedir.

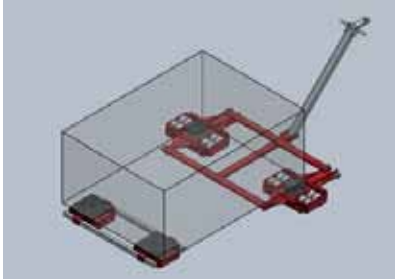

MODEL	F20	L20	F30	L30	
Art No.	6110 02 00	6110 02 01	6110 03 00	6110 03 01	
Kapasite	200 (20)	200 (20)	300 (30)	300 (30)	kN (t)
Yükleme yüksekliği / teker sayısı (140 x 85 mm)	180 / 8	180 / 8	180 / 12	180 / 12	mm
Kaset temas yüzeyi	280 x 220	-	280 x 300	-	mm
Ayarlanabilir bağlantı çubuğu	440 - 1600	-	650 - 1830	-	mm
Ø250 mm rulmanlı döner tabla yönlendirme açısı	-	± 90	-	± 90	°
Yönlendirme kolu	-	1620	-	1620	mm
Ölçüler (L x W)	-	747 x 800	-	820 x 952	mm
Ağırlık	81	170	128	214	kg
Toplam kapasite	400 (40)		600 (60)		kN (t)

F40 + L40 + F60 + L60

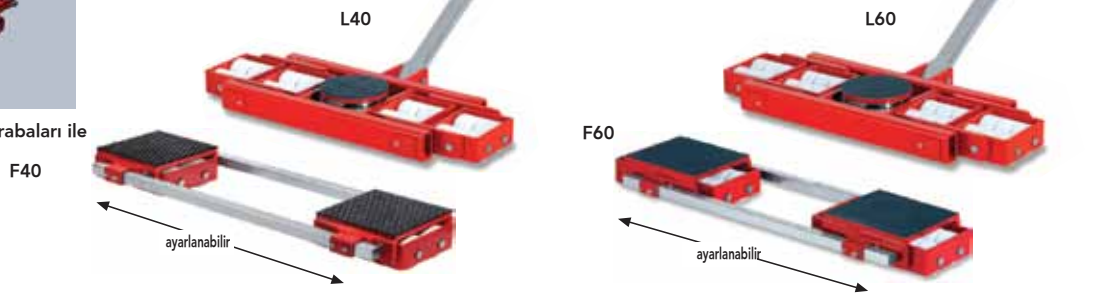
TL20 / TL40 / TL60 tandem taşıma arabaları ile kombine edilebilirler.



MODEL	F40	L40	F60	L60	
Art No.	6110 40 00	6110 40 01	6110 06 00	6110 06 01	
Kapasite	400 (40)	400 (40)	600 (60)	600 (60)	kN (t)
Yükleme yüksekliği / teker sayısı (140 x 85 mm)	180 / 16	180 / 16	180 / 24	180 / 24	mm
Kaset temas yüzeyi	370 x 370	-	390 x 440	-	mm
Ayarlanabilir bağlantı çubuğu	740 - 1820	-	1100 - 2730	-	mm
Ø250 mm rulmanlı döner tabla yönlendirme açısı	-	± 90	-	± 90	°
Yönlendirme kolu	-	1620	-	1620	mm
Ölçüler (L x W)	-	1204 x 855	-	835 x 1690	mm
Ağırlık	210	264	290	435	kg
Toplam kapasite	800 (80)		1200 (120)		kN (t)

TANDEM YÜK TAŞIMA ARABALARI

TANDEM TL6 + TL12

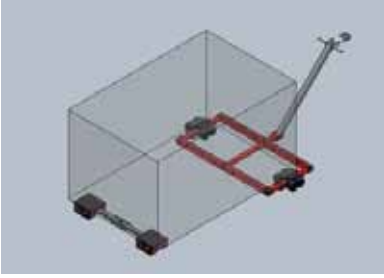

Dört-nokta destekli yükler, makinalar ve dökme yükler için idealdir. Tandem yük taşıma arabaları ön destek görevi görür ve uyumlu model F veya RL ile birlikte veya ikinci tandem yük arabası görevi görür. Tandem yük arabaları iki adet L arabadan oluşur ki istenildiği takdirde ayrı ayrı kullanılabilir.

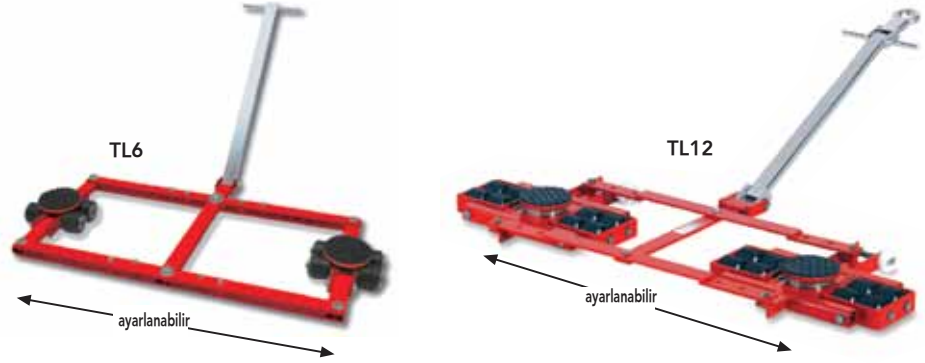

MODEL	TL6	TL12	
Art No.	6110 06 02	6112 21 00	
Kapasite	60 (6)	120 (12)	kN (t)
Yükleme yüksekliği / teker sayısı (85 x 85 mm)	110/8	110 /16	mm
2 x Ø170 mm rulmanlı döner tabla yönlendirme açısı	± 50	± 40	°
Ölçüler (L x W)	1420 x 760	1610 x 705	mm
7x / 3x Ayarlanabilir genişlik	500 - 1150	660 - 1000	mm
Yönlendirme kolu*	960	1080	mm
Ağırlık	54	105	kg

*L3/L6 arabası olarak kullanım için ikinci bir yön verme kolu ile teslim edilir.

TANDEM TL20 + TL40 + TL60

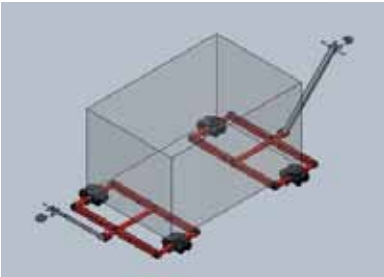

MODEL	TL20	TL40	TL60	
Art No.	6110 02 02	6110 04 00	6110 06 03	
Kapasite	200 (20)	400 (40)	600 (60)	kN (t)
Yükleme yüksekliği / teker sayısı (85 x 85 mm)	180 /8	180 / 16	180 / 24	mm
2 x Ø170 mm rulmanlı döner tabla yönlendirme açısı	± 45	± 45	± 40	°
Ölçüler (L x W)	2135 x 1180	2220 x 1180	3150 x 1515	mm
7x / 3x Ayarlanabilir genişlik	1260 - 1600	1260 - 1600	1175	mm
Yönlendirme kolu*	1620	1620	1620	mm
Ağırlık	222	260	570	kg

DÖNER YÜK TAŞIMA ARABALARI

RL1, RL2, RL4, RL6

Döner arabaları özel yapan unsur birbirine yakın konumda olan makineler ve ağır malların istenilen açıda döndürülerek herhangi bir yerden içeri veya dışarı taşınması, ayrılan alan ne kadar küçük ve sınırlı olursa olsun, hareket ettirilebilmesidir. Ayrıca makineler kendi eksenleri etrafında 360° döndürülebilirler.

Makinelerin destek noktalarına ve ağırlıklarına bağlı olarak aynı anda birkaç kaset kullanılabilir. Gerekirse kasetler bağlama kolları vasıtasıyla birleştirilebilir veya ilave yönlendirme kolu ile donatılabilir.

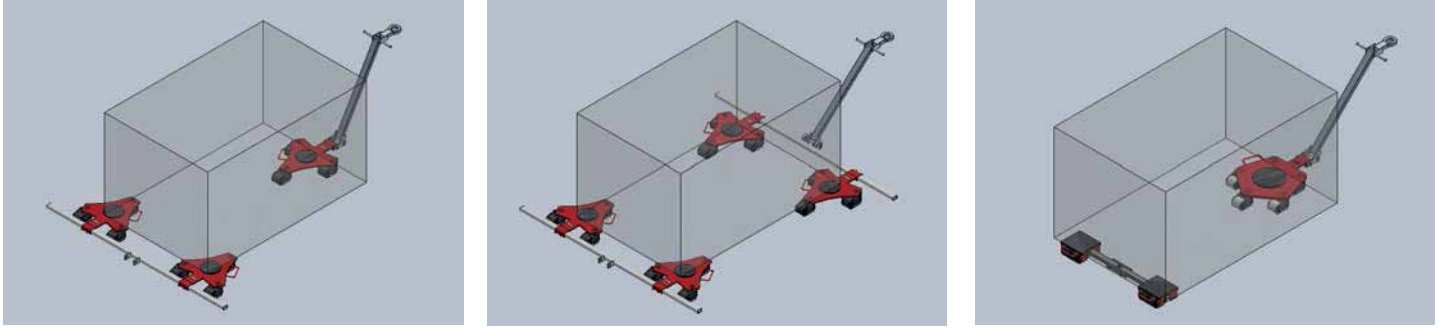

RL1



RL2



RL4



RL6



MODEL	RL1	RL2	RL4	RL6	
Art No.	6112 00 10	6112 00 20	6112 00 40	6112 00 60	
Kapasite	10 (1)	20 (2)	40 (4)	60 (6)	kN (t)
Teker sayı / ebadı	3 x (75 x 66)	3 x (85 x 85)	5 x (85 x 85)	5 x (85 x 85)	mm
Yükseklik	100	110	110	110	mm
Kaydırmaz lastik alan çapı	Ø 170	Ø 170	Ø 250	Ø 250	mm
Ölçüler (L x W x H)	376 x 379 x 100	685 x 515 x 110	760 x 560 x 110	760 x 560 x 110	mm
Ağırlık	15	30	50	60 kg	kg

KONTEYNER TA İMA SETİ

F6-p , L6-p

- Düz olmayan zemine uygun.12t kapasiteye kadar.
- $\pm 10^\circ$ salınma mücade eden teker yatak sistemi
- İstenilen kapasitelerde üretilebilir.



F6-p/L6-p

Twistlock Sistemli Konteyner Taşıyıcı

- ISO konteynerların emniyetli ve çabuk bağlantısına mücade eden 4 nokta destekli tandem taşıyıcı set



Konteyner taşıma seti F12-c/TL12-c

MODEL	F6-p	L6-p	F6-c	TL6-c	F12-c	TL12-c	F20-c	TL20-c	
Art No.	6114 60 00	6114 60 01	6114 60 02	6114 60 03	6114 12 01	6114 20 00	6114 20 01	6114 20 02	
Kapasite	60 (6)	60 (6)	60 (6)	60 (6)	120 (12)	120 (12)	200 (20)	200 (20)	kN (t)
Yükleme Yüksekliği	110	110	176	176	176	176	225	225	mm
Tekerlek sayısı (Ölçüleri)	8 (85x85)	8 (85x85)	8 (85x85)	8 (85x85)	16 (85x85)	16 (85x85)	8 (140x85)	8 (140x85)	mm
Temas yüzeyi	235 x 272	Ø 170	-	-	-	-	-	-	mm
Ölçüler (L x W x H)	-	576 x 765	-	x 2259	-	x 2259	-	x 2259	mm
Salınım	± 10	± 10	-	-	-	-	-	-	°
Ağırlık	33	45	50	75	61	155	140	280	kg
Toplam kapasite	120 (12)	120 (12)	120 (12)	120 (12)	240 (24)	240 (24)	400 (40)	400 (40)	kN (t)

TWINLIFTER

TW28

- Kontrol kabini, ekipman kabini, kazanlar, makinalar vb. ağır yüklerin taşınması için idealdir.
- Dayanıklı kaynaklı tasarım, 2 adet hidrolik kaldırma ünitesi (el pompası ile) tahliye vanası, kol yardımı ile teker yönlendirme, standart PU teker (PA teker opsiyoneldir)

MODEL	TW28	
Kod no	6114 28 00	
Kapasite (çiftli)	28 (2,8)	kN (t)
Bağlama bandı uzunluğu (mekanizma dahil)	8000	mm
Max. kaldırma yüksekliği	177	mm
Max. toplam yükseklik	1000	mm
Genişlik	650	mm
Yükleme yüksekliği	5	mm
Min. teker çapı	200	mm
Ağırlık	60	kg



Ürün ile birlikte 2 adet gergi kayışı mekanizması ile teslim edilir.

TEMİZ ORTAM ÜRÜNLERİ

V5-n , V10-n

Nikel kaplamalı ürünlerimiz gıda, kimya, ilaç sektörü gibi temiz ortam uygulamaları için özel olarak üretilmiştir.

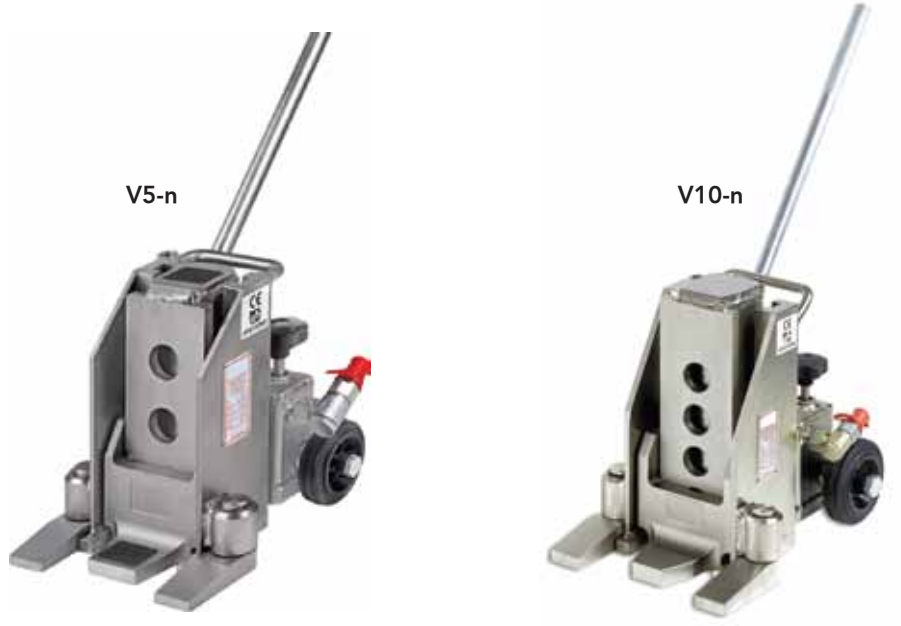

MODEL	V5-n	V10-n	
Art No.	6113 00 01	6113 00 02	
Kapasite	50 (5)	100 (10)	kN (t)
Çalışma basıncı	520	520	bar
Minimum yükleme yüksekliği (tırnak)	15	20	mm
Kaldırma yüksekliği	140	160	mm
Tırnak ayar aralığı	3x	4	
Üst plaka yükleme yüksekliği	252	310	mm
Ölçüler (L x W x H)	266 x 212 x 252	339 x 237 x 310	mm
Ağırlık	21	32	kg

RL1-n, RL2-n, RL4-n



RL1-n



RL2-n



RL4-n

MODEL	RL1-n	RL2-n	RL4-n	
Art No.	6113 00 03	6113 00 04	6113 00 05	
Teker sayısı / Ölçüsü	3/75 x 66	3/85 x 85	3/85 x 85	mm
Yükseklik	100	110	110	mm
Kaydırmaz lastik alan çapı	Ø 170	Ø 170	Ø 250	mm
Ölçüler (L x W x H)	376 x 379 x 100	685 x 515 x 110	760 x 560 x 110	mm
Ağırlık	15	30	55	kg
Kapasite	10 (1)	20(2)	40 (4)	kN(t)

F3-n, L3-n, F6-n, L6-n



MODEL	F3-n	L3-n	F6-n	L6-n	
Art No.	6113 00 06	6113 00 07	6113 00 08	6113 00 09	
Yükseklik / Teker sayısı (85 x 85 mm)	110 / 4	110 / 4	110 / 8	110 / 8	mm
Kaset temas yüzeyi	150 x 150	-	200x220	-	mm
Ayarlanabilir bağlantı çubuğu	300 - 1000	-	640 - 1030	-	mm
Ø 170mm döner tabla yönlendirme açısı	-	± 90	-	± 90	°
Yönlendirme kolu	-	950	-	1080	mm
Ölçüler (L x W)	-	270 x 230	-	610 x 520	mm
Ağırlık	15	12	30 kg	41	kg
Kapasite	30 (3)	30 (3)	60 (6)	60 (6)	kN (t)
Toplam kapasite F18+L18	800 (80)	800 (80)	1200 (120)	1200 (120)	kN (t)

TEKERLEK ÇEŞİTLERİ

Art No. 6113 00 10 » **GKS -ALPERFEKT**



110 mm yüksekliğe sahip standart teker. Alüminyum göbekli, rulmanlı ve özel polyamid kaplamalı teker çok amaçlı kullanıma sahiptir.
(Siyah/ 85x85 mm)

Art No. 6113 00 11 » **GKS -ALPERFEKT PREMIUM**



110 mm yüksekliğe sahip standart teker. Alüminyum göbekli, rulmanlı ve özel polyamid kaplamalı teker çok amaçlı kullanıma sahiptir.
(Beyaz/ 85x85 mm)

Art No. 6113 00 12 » **GKS -ALPERFEKT PREMIUM G**



180 mm yüksekliğe sahip standart teker. Çelik göbekli, rulmanlı ve özel polyamid kaplamalı teker çok amaçlı kullanıma sahiptir.
(Beyaz/ 140x85 mm)

Art No. 6113 00 13 » **GKS -ALPERFEKT BASIC**



RL1 döner tablalı yük arabası tekeridir. Rulmanlı ve özel polyamid kaplamalı teker çok amaçlı kullanıma sahiptir.
(Beyaz / 75x66 mm)

Art No. 6113 00 14 » **GKS -ALPERFEKT PUR**



Çelik göbekli ve özel polyamid kaplamalı hasas zemin tekeri.
(Kırmızı/ 5x85 mm)

Art No. 6113 00 15 » **GKS -ALPERFEKT STEEL**



Dış alan kullanımları ve düzgün olmayan zeminlerde tavsiye edilen çelik teker.
(85x85 mm)

UYGULAMA ÖRNEKLERİ

