

92 SERİSİ "DİKEY SAC KAPMA APARATI"

92 serisi dikey sac kapma aparatı, dikey pozisyonda çelik plakaların kaldırılması ve 180° döndürülerek yatay pozisyona getirilmesi amacıyla kullanılır.

Bu ürün aynı zamanda çelik konstrüksiyon ve profillerin taşınması amacıyla da kullanılabilir. Uzun malzemelerin taşınmasında, bir travers yardımıyla en az iki adet dikey sac kapma aparatının kullanılması tavsiye edilir.

Tutucu çene kilikleme kolu yardımı ile açılır ve kapanır, 92-500 modelinde ise yük ile harekete geçen yaylı kam mekanizması vardır. Emniyetli kilit yayı, tırnak çenesini kilitleyerek, yüksüz halde iken dahi çenenin açılmasına engel olur. Sac kapma modellerimizin parça değişimi kolay ve servis dostu olarak tasarlanmıştır. Tamir ve bakım işlemleri yetkili servis tarafından yapılmalıdır.

Not: Kaldırılacak malzemenin plaka yüzeyi HRC 30/Brinell 300 altında bir sertlik düzeyinde olması gerekir

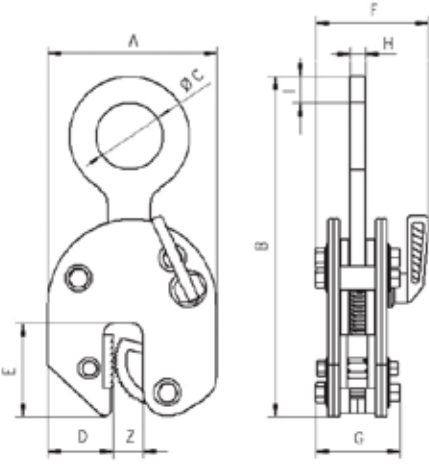

! Camlok dikey sac kapma ekipmanları
■ rakiplerinin aksine, dikeyden yataya - yataydan dikeye plaka hareketinde kapasite kaybına uğramaz.

Art. No.	Model	Kapasite (kg / adet)	Sac kalınlığı (mm)	A (mm)	B (mm)	C (mm)	D (mm)	E (mm)	F (mm)	G (mm)	H (mm)	I (mm)	Ağırlık (kg / adet)
3292 00 05	92-500	50 - 500	0 - 16	99	195	29	33	47	50	48	11	15	1.5
3292 00 15	92-1500	150 - 1500	0 - 20	126	225	50	49	70	82	55	13	20	3
3292 00 20	92-2000	200 - 2000	0 - 32	192	312	80	75	96	100	81	20	24	8
3292 00 30	92-3000	300 - 3000	0 - 32	192	320	80	75	96	100	81	30	30	10

LÜTFEN DİKKAT: Kanca gözü ürüne dahildir. Bağlantı elemanları ve zincir, sipariş üzerine ayrıca fiyatlandırılır.

YANLIŞLAR

Bu tür kaldırmalarda CY/CX model menteşeli aparatları

Uzun plakalarda travers kullanılmalıdır. Sonsuz zincir sapan kullanmayınız. Kullanmadan önce daima kısıncın



Plakanın aparatın çenesine sonuna kadar girdiğinden



Aynı anda sadece bir plaka

Aparat yanlış bağlandığında kendini merkezlemeye



- Sapandaki gevşeklik
- Çalıştırma kolu sadece parçayı hareket ettirir, plakayı serbest bırakmaz.
- Sıkışınca zinciri zorlamayınız, hafifçe yerinde oynatınız.
- Zorlamak tırnak miline zarar verir.
- Vinç kancası kısıncı zorla açıp plakayı serbest bırakacağı için zemine hızlıca indirmeyiniz.
- Kol yükü kilitli konumda değil ise yükü indirmeyiniz.